

1

2

3

4

E

SCHNITT B-B

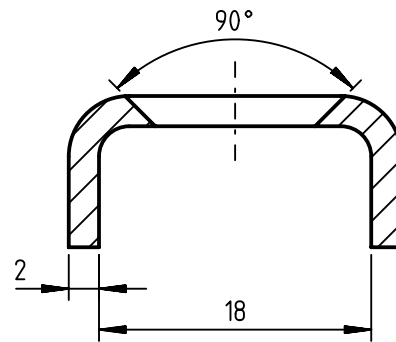

D

C

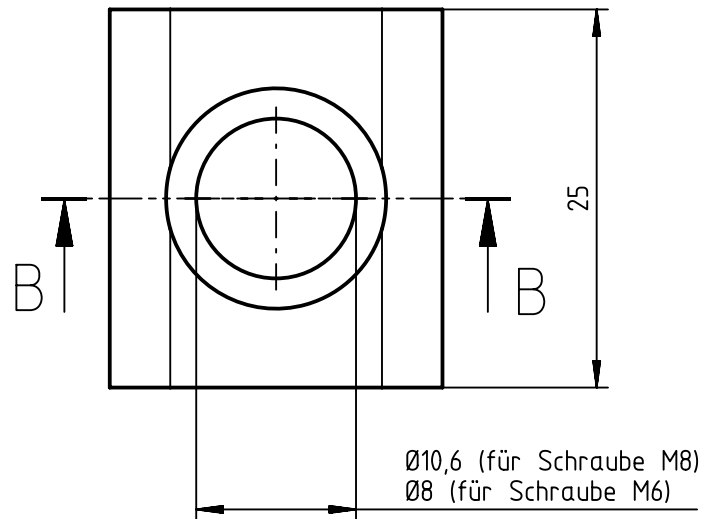

B

Toleranzangaben nach

DIN ISO 2768-c (grob)

Nennbereich in mm	Grenzabmaße in mm
0.5 - 3.0	+/- 0.20
3.0 - 6.0	+/- 0.30
6.0 - 30	+/- 0.50
30 - 120	+/- 0.80
120 - 400	+/- 1.20
400 - 1000	+/- 2.00

A

 Zeichnung geschützt durch Arno Hentschel GmbH
 © copyright 2021 - Alle Rechte vorbehalten

Prüfmaße
 Hilfsmaße

Allgmein-
 toleranz
 ISO 2768-c

Werkstückkanten
 DIN ISO 13715
 DIN 9830

Maßstab: 2:1

Gewicht:

Datum

Name

 Bearb.
 Gepr.

Benennung

Oberteil 23 / Upper Part 23

Standardoberteil

ARNEL

 Zeichnungs Nr.
 FM-OT 23-04

1

A4

A4

Zust.	Änderung	Datum	Name