

1

2

3

4

E

D

C

B

A

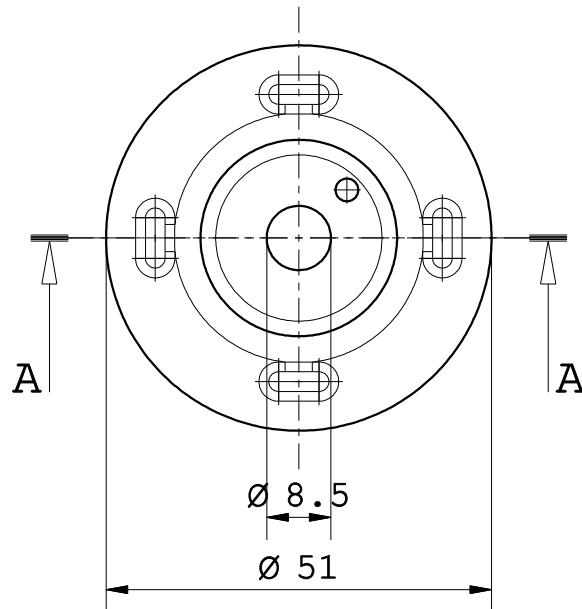
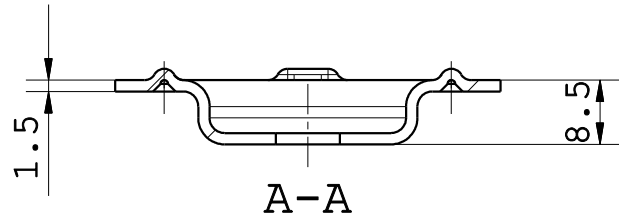

Zeichnung geschützt durch Arno Henfischel GmbH
 © copyright 2019 - Alle Rechte vorbehalten

				Allgmein- toleranz ISO 2768-g	Werkstück- kanten DIN ISO 13715 DIN 9830	Maßstab: 1:1	Gewicht:
						Material: Abmessungen:	Eigenschaften: Toleranzen:
				Datum	Name	Benennung Oberteil 4 / Upper Part 5	
						Zeichnungs Nr. FM-OT 04 -01	1 A4
Rev.	Änderung	Datum	Name				