

1

2

3

4

E

SCHNITT B-B

90°

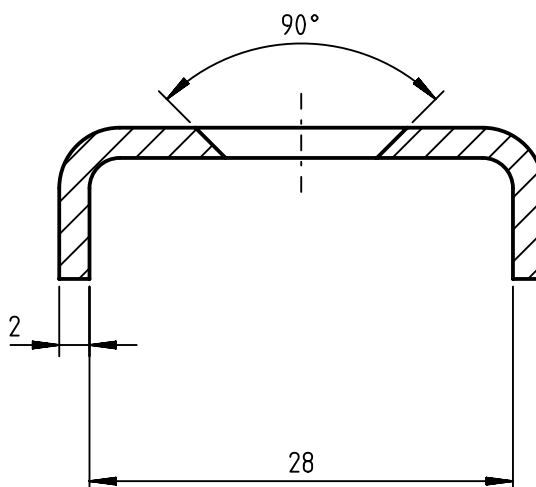

D

C

B

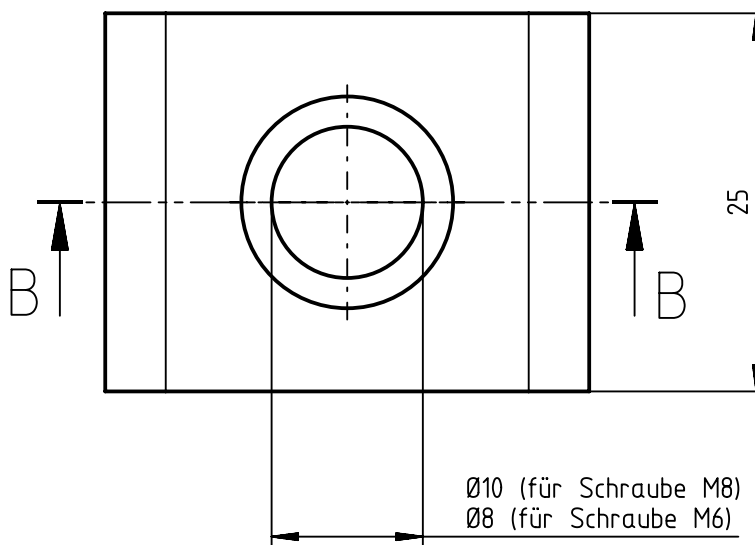

Toleranzangaben nach
DIN ISO 2768-c (grob)

Nennbereich in mm	Grenzabmaße in mm
0.5 - 3.0	+/- 0.20
3.0 - 6.0	+/- 0.30
6.0 - 30	+/- 0.50
30 - 120	+/- 0.80
120 - 400	+/- 1.20
400 - 1000	+/- 2.00

A

Ø10 (für Schraube M8)
Ø8 (für Schraube M6)

Zeichnung geschützt durch Arno Hentschel GmbH
© copyright 2021 - Alle Rechte vorbehalten

Allgemein-
toleranz
ISO 2768-c

Werkstückkanten
DIN ISO 13715
DIN 9830

Maßstab: 2:1

Datum

Name

Benennung

Oberteil 23S / Upper Part 23S

Bearb.
Gepr.

ARNEL

Zeichnungs Nr.
FM-OT 23S-04

1

A4

Zust.	Änderung	Datum	Name