

1

2

3

4

E

D

C

B

A

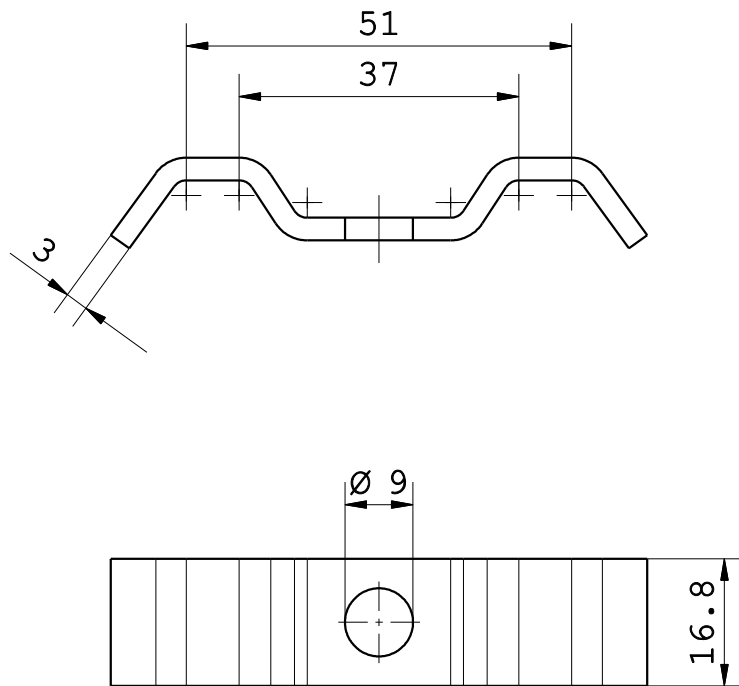

Zeichnung geschützt durch Arno Heintschel GmbH  
 © copyright 2019 - Alle Rechte vorbehalten

				Allgemein- toleranz ISO 2768-g	Werkstück- kanten DIN ISO 13715 DIN 9830	Maßstab: 1:1	Gewicht:		
				Datum	Name	Material: Abmessungen:	Eigenschaften: Toleranzen:		
				Benennung <b>Oberteil 28 / Upper Part 28</b>					
				Zeichnungs Nr. <b>FM-OT 28 -01</b>					
				<b>1</b>					
				A4					
Rev.	Änderung	Datum	Name						

**ARNEL**